

WARING
COMMERCIAL

WDM360TXE

Мощный миксер для напитков
с таймером на три стакана.



ПРЕИМУЩЕСТВА

- Три независимых высокопроизводительных, двигателя, мощностью 1 л.с. Легко заменяются пользователем.
- Каждый двигатель имеет защиту от перегрева.
- Электронное 3-х скоростное и импульсное управление, поддерживает скорость поз нагрузкой для оптимальной производительности 15000/18000/21000 об/мин.
- Полностью герметичные приводы, предотвращают попадание смеси в корпус.
- Каждый блок включает две мешалки для каждого шпинделя, одну твердую для смешивания твердого мороженого и аэрации для повышения производительности и одну мешалку-бабочку для более мягкого мороженого и смесей.
- Увеличенный зазор стакана, что позволяет установить стакан без наклона.
- Полностью автоматический режим СТАРТ/СТОП
- 10-ти минутные таймеры.
- Прочный, стальной, литой под давлением корпус с порошковым покрытием.
- В комплект входит три стальных стакана.
- Ограниченная годовая гарантия.

ЭЛЕКТРОСЕТЬ

Напряжение: 220В

Частота: 50/60Гц

Мощность: 1125Вт

Тип розетки



Длина шнура: 15см

Сертификация



ОСОБЕННОСТИ ПРОДАЖ

Смешивайте идеальные коктейли по одному, два или три за раз с помощью трехшпиндельного миксера для напитков с таймером Waring® WDM360TXE Heavy Duty. Автоматическое отключение позволяет вам заниматься другими задачами, в то время как три независимых Двигатели с максимальной мощностью 1 л.с. и ультра-агрессивные мешалки работают с самым холодным и самым твердым мороженым. Увеличенный зазор в чашке помогает избежать пролития жидкости при приготовлении сливочных молочных коктейлей или других замороженных напитков

Мощный миксер для напитков с таймером на три стакана

WDM360TXE

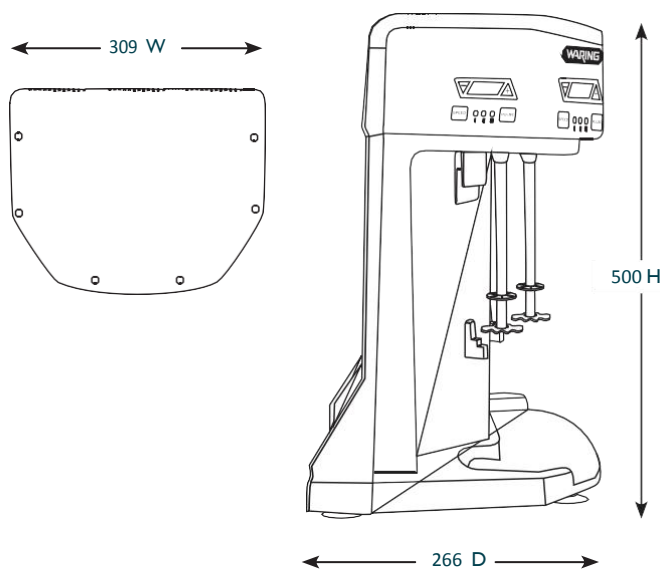
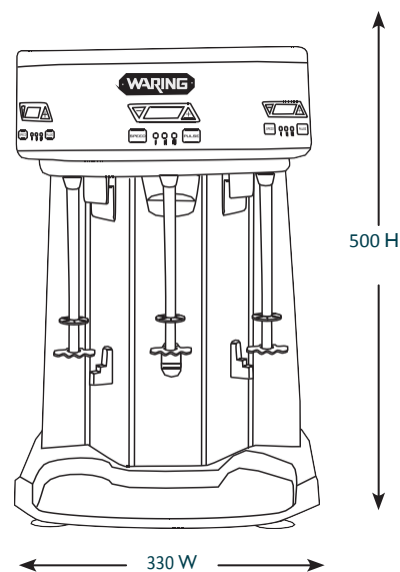

innovate your kitchen
westgate tm
est. 2007
waringcommercialproducts.com

**АКСЕССУАРЫ****CAC20** Стакан из нержавеющей стали**CAC112** Мешалка для твердых частиц (6шт)**CAC123** Мешалка-бабочка (6шт)**РАЗМЕРЫ В ММ**

Вес без упаковки: 14,74 кг



@waringcommercial

Эксклюзивный импортер в России и ЕАЭС ООО «ВЕСТГЕЙТ»
+7(499) 322-33-55 www.west-gate.ru westgate@west-gate.ru