



**АГРО
РЕСУРС**

Торговая компания
Пищевое и упаковочное оборудование
HoReCa

ТЕСТОМЕСИЛЬНАЯ МАШИНА СЕРИИ НВУ 25

ИНСТРУКЦИЯ ПО ЭКСПЛУАТАЦИИ



Агроресурс
454036, Россия, г. Челябинск, Свердловский тракт, 12
т. : 8-800-5555-905
 agro74@agro74.ru
www.agrozavod.ru



1. Назначение и особенности тестомесильной машины

Данная машина предназначена для замешивания теста, может использоваться на пищевых предприятиях и на предприятиях общественного питания.

Машина отличается компактностью, простотой в обращении, низким уровнем шума, малым расходом энергии, высокой производительностью, простотой и удобством ремонта. Части машины, которые контактируют с мукой, изготовлены из нержавеющей стали, которая соответствует санитарным требованиям для пищевых продуктов. Данное оборудование незаменимо для пищевой отрасли.

2. Главные технические параметры тестомесильной машины

Модель HWY 25

Заданный объем замешивания теста:	25 кг.
Номинальный объем дежи:	50 л.
Рабочий орган:	Z-образный
Время замешивания теста:	8- 10мин.
Скорость оборотов смесителя:	30 оборотов/мин.
Мощность электродвигателя:	1.5 кВт
Источник питания:	220 В/50 Гц
Габаритные размеры: (длина x ширина x высота)	740x495x720
Вес машины:	98 кг.

3. Конструкция машины и принцип привода

Машина главным образом состоит из тестомесильного бункера, редуктора, опорной стойки и гнезда подшипника.

Электродвигатель приводит в движение малый ременный шкив 2, в результате чего двигательная сила через двухступенчатый клиновидный ремень А-типа передается на большой ременный шкив 4. Большой ременный шкив приводит в движение пару червячных шестерен червячного стержня, в результате чего двигательная сила передается на главный вал смесителя, за счет чего овальный смеситель замешивает тесто.



Схема 2. Принцип приводной системы тестомесильной машины

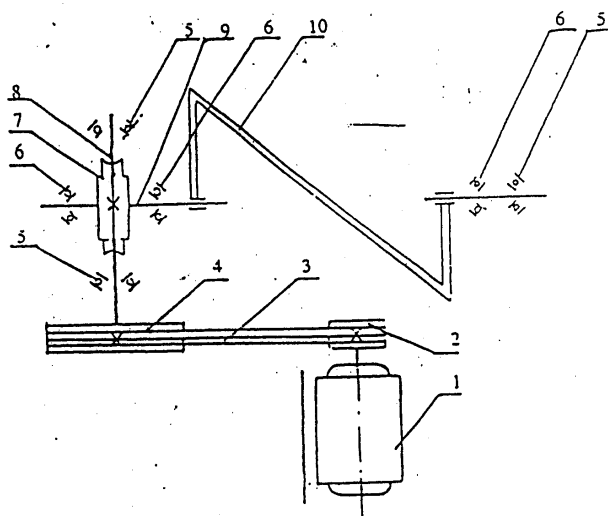

1. Электродвигатель
2. Малый ременный шкив
3. Клиновидный ремень
4. Большой ременный шкив
5. Подшипник (7206)

6. Подшипник (7208)
7. Червячная шестерня
8. Червячный стержень
9. Вал червячной шестерни
10. Смеситель (овального типа)

Место Место



Схема конструкции машины HWY25



4. Наладка машины

Перед эксплуатацией машины сначала необходимо выбрать место, куда она будет установлена. Машина должна быть установлена по возможности ближе к источнику питания, чтобы не тянуть провод на слишком большое расстояние, так как это влияет на работу. Машина должна быть установлена на ровной устойчивой поверхности. Необходимо проверить все соединительные и крепежные детали, не раскрутились ли они под действием вибрации во время транспортировки. После этого тестомесильный бункер необходимо очистить от посторонних предметов и протереть его начисто. Перед первым запуском необходимо смазать точки смазки. После этого, дать оборудованию поработать вхолостую около получаса, проверить, не ослабло ли крепление деталей. После подсоединения источника питания можно приступать к работе.

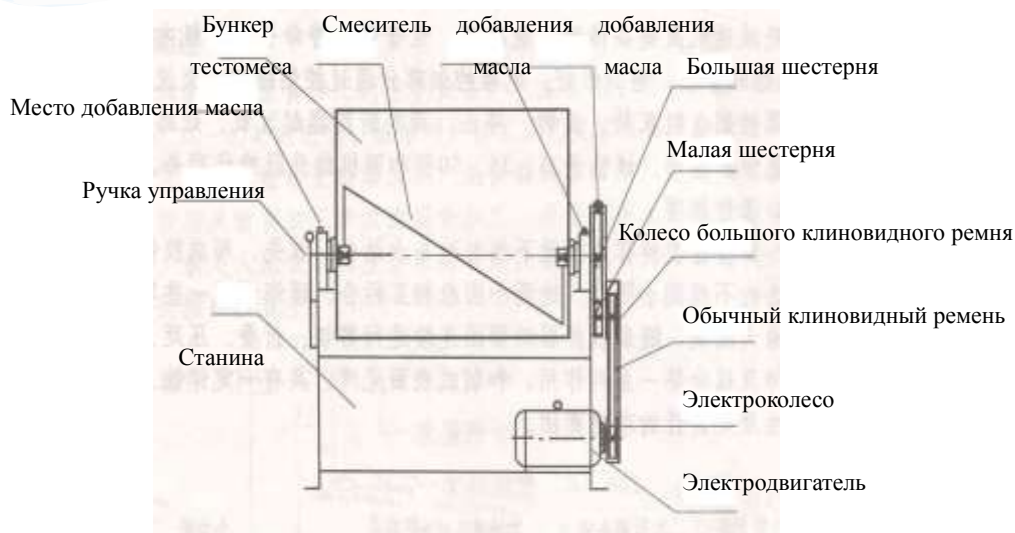
5. Эксплуатация машины и меры предосторожности

1. По завершении наладки перевернуть тестомесильный бункер вверх (установить в рабочее положение) и зафиксировать его фиксирующим штифтом.

2. Включить электродвигатель. Смеситель будет вращаться в прямом направлении и замешивать тесто. Внимание: вращение смесителя в прямом направлении – это вращение вдоль часовой стрелки, если смотреть со стороны редуктора.

3. Загрузить в бункер муку для изготовления теста. В зависимости от рецептуры добавить в определенных пропорциях воду и пищевые добавки, например: пищевую соду, пищевую соль, пищевое масло, сахар, закваску и др.

После замеса теста в течение 8-15 мин. (время пользователь устанавливает сам) машину отключить (во время замеса можно одновременно доливать воду, не останавливая электродвигатель).

4. Вынуть фиксирующий штифт. Наклонить бункер, после чего можно вынимать тесто.

5. По окончании замешивания отключить источник питания. Помыть бункер внутри мягкой материей и мягкой щеткой.

6. Категорически запрещается опускать руки в бункер во время замешивания теста и вынимать тесто.

7. Категорически запрещается запускать машину, когда бункер наклонен, так как бункер может резко перевернуться и ударить человека.

8. **ВНИМАНИЕ!** Запрещается запускать тестомес с загруженным продуктом, это может привести к сгоранию электродвигателя, поломке шестерен и приводных механизмов. Включать только при пустой деже.



6. Техобслуживание машины

Проведение систематического техобслуживания способствует увеличению срока службы машины. Поэтому во время эксплуатации необходимо обращать внимание на следующее:

1. Каждый раз по окончании работы очищать тестомесильный бункер, чтобы содержать его в санитарном состоянии. Если машина работает непрерывно каждый день, то ее необходимо очищать после окончания каждой смены.

2. В целях обеспечения нормальной работы проверяйте степень натяжения приводного клиновидного ремня.

3. В целях обеспечения нормальной работы механизма периодически смазывайте детали, которые подлежат смазке, маслом или консистентной смазкой.

4. Проверяйте, нет ли утечки масла или других ненормальных явлений в червячном редукторе. Редуктор смазывается машинным смазочным маслом № 30. Через месяц после начала эксплуатации масло необходимо сменить. Затем масло следует менять каждые 6 месяцев.

7. Перечень сменных деталей

Код	Наименование и размеры	Количество
HWY25-1-12	Крышка сальника	2
GB1171-79	Клиновидный ремень А-1295	2
HG4-692-67	Сальник PD 38 x 56 x 12	4
HG4-692-67	Сальник PD 30 x 50 x 10	2