

HF

- ✓ Горизонтальная формовка для бережного обращения с тестом
- ✓ Усиленный темп производства
- ✓ Бесшумная работа (-65 дБ)
- ✓ Отделка из нержавеющей стали

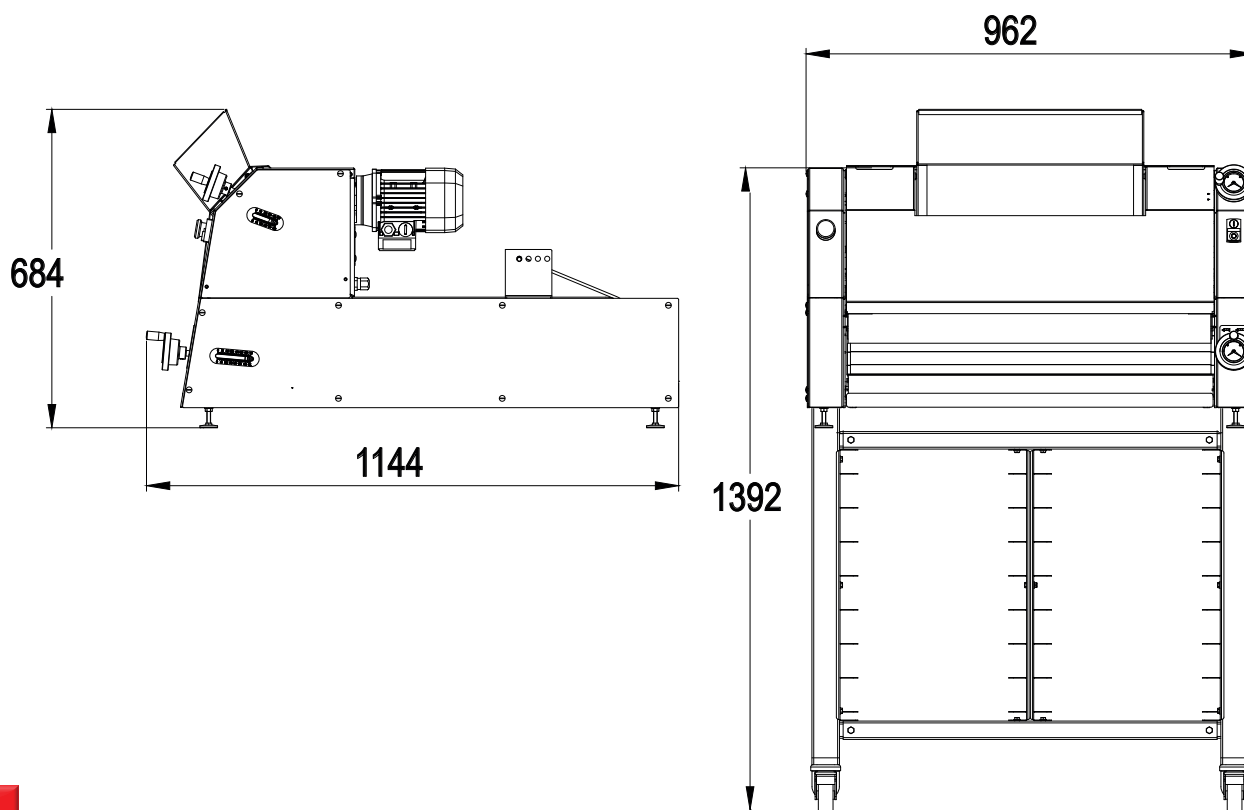

До 1800 единиц/час





Выходная полка на скользящих направляющих

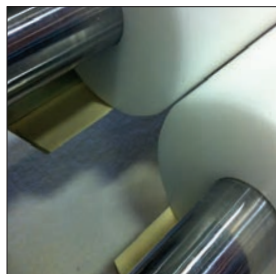

Скрепки, не требующие специального ухода



Два раскаточных валика из пищевого полиэтилентерефталата



Эргономичные и точные индикаторы настроек

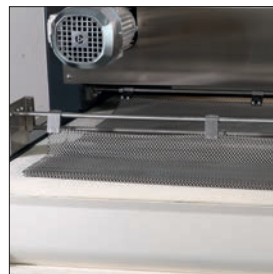

Постепенное вытягивание тестозаготовок
Благодаря металлической сетке.



Передаточная планка
Саморегулирующаяся в соответствии с размером тестовых заготовок.



Опция

Модуль для предварительного вытягивания тестозаготовок

HF

ХАРАКТЕРИСТИКИ

Минимальный/максимальный вес тестовых заготовок в г	50/1300
2 раскаточных валика из пищевого полиэтилентерефталата	•
Максимальный темп производства в единицах/ч	1800
Мощность мотора в кВт	0,37
Вес в кг	180

НА ВЫБОР

Электропитание	230 В трехфазный 400 В трехфазный
Органы управления слева/справа	По заказу
Лента	Шерсть Материал Whooltop Синтетика

ОПЦИИ

Лента для багета с острыми концами	•
Подающая лента	•
Автономный посыпатель муки	•
Модуль для предварительного вытягивания тестозаготовок	•
Входные направляющие	•
Моторизованный выходной конвейер	•