

NEW

Тестоформовочные машины горизонтальные

OPTIMA

- ✓ Горизонтальная формовка для бережного обращения с тестом
- ✓ Усиленный темп производства
- ✓ Бесшумная работа (-65 дБ)
- ✓ Большие объемы производства
- ✓ Отделка из нержавеющей стали

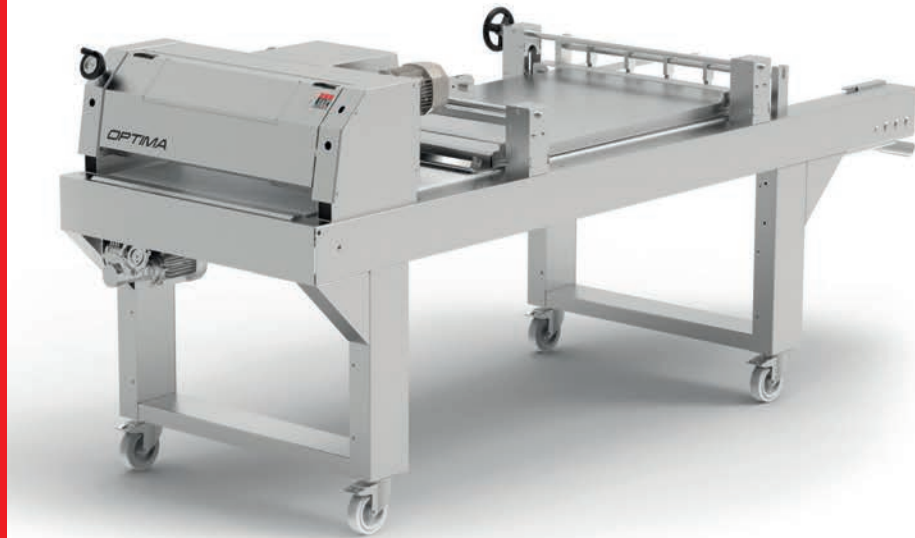

До 1800 единиц/час

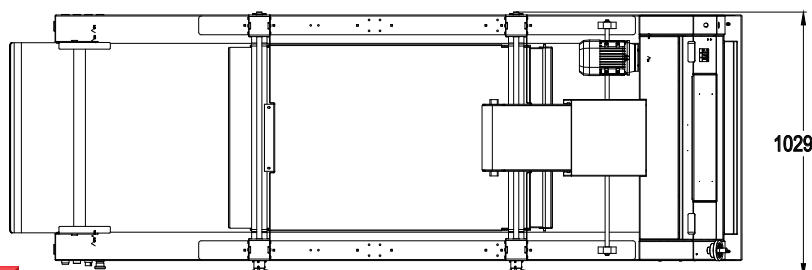
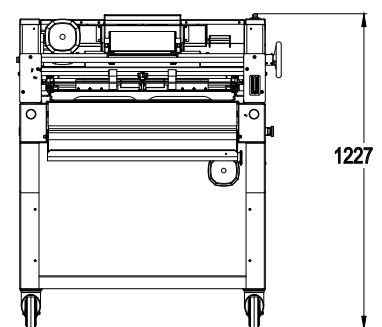
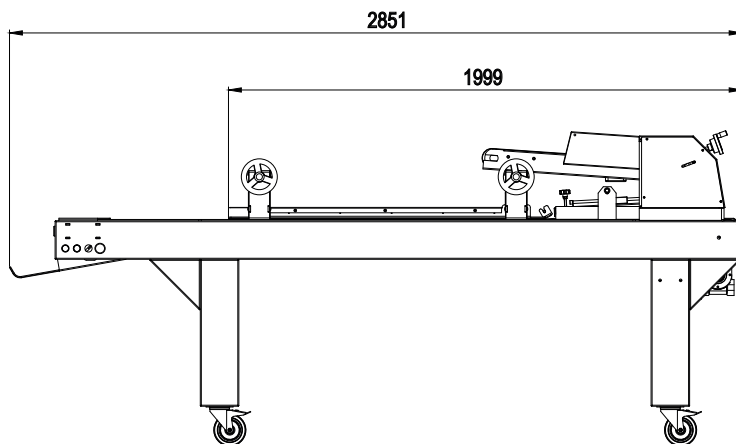

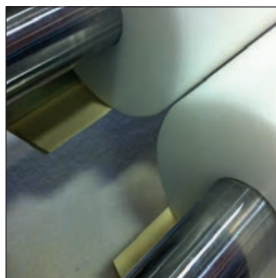

Скребки, не требующие специального ухода



Два раскаточных валика из пищевого полиэтилентерефталата



Эргономичные и точные индикаторы настроек

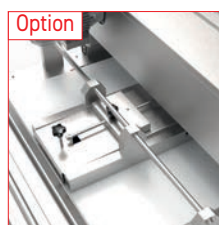

Formmaster
Калибратор

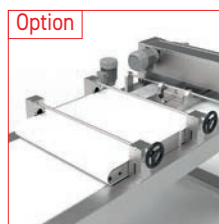

Rollmaster
Моторизованный натяжной ремень

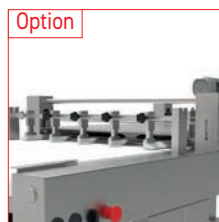

Divimaster
Ножи для мелкоштучной продукции
Доступны только с **Formmaster** и **Rollmaster**

ОПТИМА

ХАРАКТЕРИСТИКИ

Минимальный/максимальный вес тестовых заготовок в г	50/1300
2 раскаточных валика из пищевого полиэтилентерефталата	•
Лента	Материал Whoooltop
Максимальный темп производства в единицах/ч	1800
Электропитание	400 В трехфазный
Мощность мотора в кВт	0,37
Вес в кг	310

НА ВЫБОР

Органы управления слева/справа

По заказу

ОПЦИИ

Formmaster	•
Rollmaster	•
Divimaster	•
Конвейерная лента	•

CARACTERISTIQUES

	ОПТИМА + Formmaster	ОПТИМА + Rollmaster	ОПТИМА + Formmaster + Rollmaster	ОПТИМА + Formmaster + Rollmaster + Divimaster
Минимальный/максимальный вес тестовых заготовок в г	50/1300	50/1300	50/600	300/600
2 раскаточных валика из пищевого полиэтилентерефталата	•	•	•	•
Максимальный темп производства в единицах/ч	1800	1200	1200	1200x4
Мощность мотора в кВт	0,8	1	1 (2x0,37 + 0,18)	1 (2x0,37 + 0,18)
Вес в кг	310	320	328	333